



Video Porteiro S500 App

Video Porteiro Coletivo APP

Sumário

Apresentação	03
Especificações	03
Identificações/Dimensões	04
Conteúdo da embalagem	04
Instalação	05
Conexões	06
Diagramas de ligação	07
Diagrama geral	07
Diagrama geral - Switch 24 portas	08
Diagrama do porteiro - Fechadura 12V + Automatizador de garagem	09
Diagrama do porteiro - 2 Fechaduras 12V	10
Diagrama do porteiro - Fechaduras 12V + Eletroímã	11
Funções	12
Chamar morador	12
Abertura da porta - Abertura por TAG	12
Configurações	12
Alarme de porta aberta	12
Números dos apartamentos	12
TAGs	13
Adicionar TAGs	13
Excluir TAGs	13
Excluir uma TAG	13
Excluir todas as TAGs de um apartamento	15
Aplicativo	15
Termo de Garantia	16

Apresentação

Seja bem-vindo à revolução em segurança e praticidade para edifícios modernos. O Vídeo Porteiro **S500 App** foi meticulosamente projetado para oferecer não apenas uma solução de entrada, mas uma experiência integrada que redefine como vivemos em comunidade.

Comunicação Aperfeiçoada: Imagine uma comunicação por áudio e vídeo que não apenas conecta, mas também proporciona clareza e naturalidade. O Vídeo Porteiro S500 App oferece precisamente isso, garantindo interações eficazes e humanas entre moradores e visitantes.

Controle de Acesso Inteligente: A segurança é prioridade. Este vídeo porteiro permite o cadastro de até 9 TAGs RFID 13,56 MHz por apartamento, simplificando o acesso dos moradores. Um sensor de porta aberta e alarme adicionam camadas extras de proteção.

Flexibilidade Personalizada: Cada residência pode personalizar sua experiência com monitores internos. Essa flexibilidade se estende à comunicação, onde os apartamentos podem se conectar, promovendo uma rede de comunicação integrada.

Modos Remotos para Sua Tranquilidade (através do monitor residencial): Nos momentos em que você não está em casa, o modo "Não está em casa" permite a gravação de recados de visitantes diretamente no monitor. Para uma paz completa, o modo "Silencioso" oferece controle total sobre as chamadas nos monitores.

Registro e Compartilhamento (através do monitor residencial): Com a opção de inserir um cartão micro SD de até 64GB, todas as conversas e recados podem ser registrados para referência futura. Além disso, o dispositivo pode ser compartilhado com familiares e amigos para uma experiência coletiva de visualização online.

Durabilidade e Design Excepcionais: Construído em ABS, o Vídeo Porteiro S500 é feito para resistir ao tempo e às intempéries. Com certificação IP65, está preparado para enfrentar poeira e pequenos jatos de água. Suas dimensões elegantes de 136 x 202 x 55 mm adicionam um toque de sofisticação à entrada do condomínio.

Conectividade Avançada (através do monitor residencial): Compatível com aplicativos modernos, como AGL Home, Tuya e SmartLife, este vídeo porteiro traz a conveniência do controle remoto para a palma da sua mão. Necessitando de um switch/roteador para interconectar os monitores, a infraestrutura proporciona estabilidade na comunicação.

Especificações

Câmera	Sensor	1/2.9" CMOS, 2-Mega pixel
	Lente	3.1mm
	Ângulo de visão	125°(D), 106°(H), 57°(V)
	Min. Iluminação	0.01 Lux
Áudio	Entrada	Microfone embutido
	Saída	Alto-falante embutido
	Áudio bidirecional	Full duplex
Vídeo	Compressão	H.264/H.265
	Taxa de quadros	1~25Fps
	Máx. Resolução	1920*1080
	Transmissão	Transmissão digital por rede
	LED infravermelho	6pcs 5mm 850nm LED
Rede	Rede com cabo RJ45	RJ45 Port
	Protocolo	TCP/IP (fixo)
	Endereço IP	Endereço IP dinâmico
Funções	Método para chamar	Pressionar e soltar qualquer tecla
	Fonte de energia	DC12V/3A
	Porta de rede	Porta RJ45
Conexões	Conexão para fechadura	Sim
	TAGs	RFID 13,56 MHz

Instalação	Método de instalação	Instalação em caixa 4x2
Ambiente	Índice de proteção	IP65
	Temperatura de trabalho	-5 °C ~ 45 °C
	Temp. de armazenamento	-20 °C ~ 60° C
Outros	Dimensões	136 x 202 x 55 mm
	Material	ABS
	Cor	Preto

Identificações/Dimensões

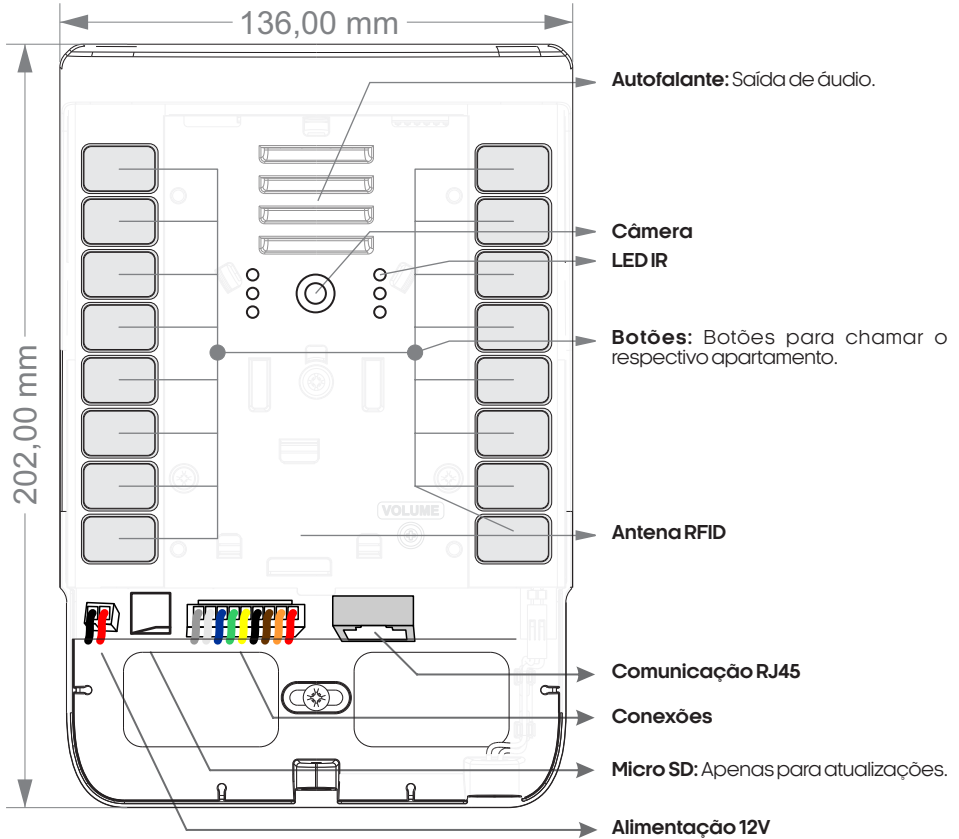

Conteúdo da embalagem

Quant.	Item
01	Video Porteiro S500 App
01	Fonte de Alimentação 12VDC 3A
01	Chicote de alimentação
01	Chicote de conexões
01	Manual

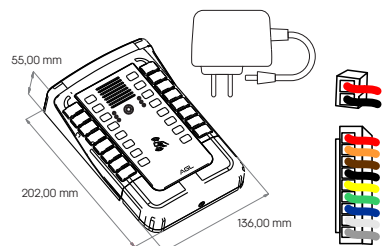

Instalação

Para realizar a fixação do Vídeo Porteiro Coletivo S500 App, siga o procedimento abaixo:

Remova a Tampa de Acabamento Frontal: Retire o parafuso de fixação da tampa de acabamento frontal e, em seguida, retire a tampa frontal do porteiro puxando-a para baixo.

Fixe o Porteiro na Caixa 4x2: Posicione o porteiro sobre a caixa 4x2, utilizando os locais de fixação já existentes no porteiro.

Passagem dos Cabos: Certifique-se de ter passado todos os cabos necessários para a ligação antes de fixar o porteiro na caixa.

Conecte os Cabos: Após fixar o porteiro, conecte os cabos nos bornes de acordo com o esquema de ligação, garantindo uma conexão correta.

Inserção da Tarjeta de Identificação: Antes de recolocar a tampa de acabamento frontal, insira os números de identificação que correspondem a cada apartamento nos slots da tarjeta de identificação, localizada no verso da tampa de acabamento frontal.

Recoloque a Tampa de Acabamento Frontal: Encaixe novamente a tampa de acabamento frontal no porteiro, empurrando para cima.

Prenda a Tampa: Fixe a tampa de acabamento frontal ao porteiro utilizando o parafuso de fixação.

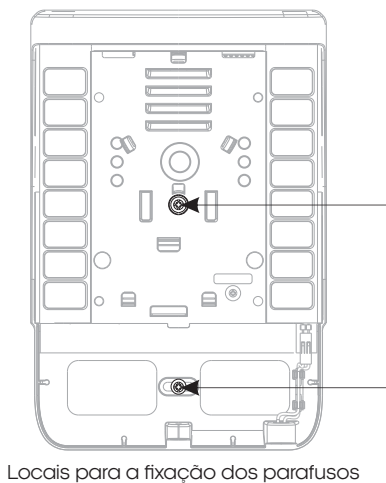
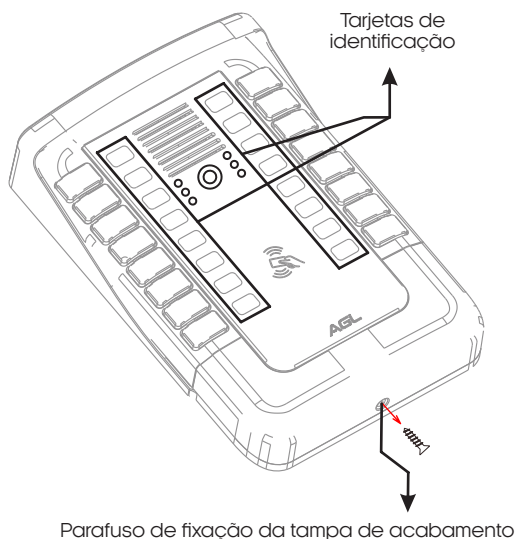

DICA: a instalação também pode ser feita diretamente na parede, para isso, utilize buchas e parafusos para a fixação do porteiro (não incluso).

Conexões

Abaixo estão apresentados as conexões do seu porteiro coletivo, como a alimentação, fechaduras, sensor de porta aberta e a conexão de rede.

Este diagrama é um guia essencial para a instalação e configuração adequadas do Vídeo Porteiro Coletivo S500 App. Utilize-o como referência enquanto conecta os elementos do sistema para garantir o funcionamento correto e uma experiência de usuário sem complicações.

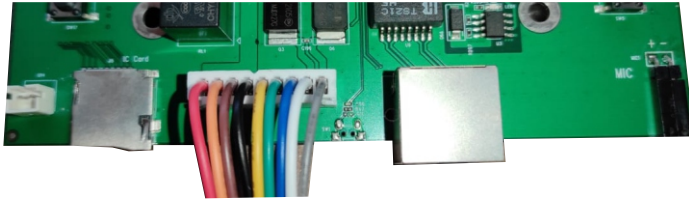

*Visualização real das conexões disponíveis no interior do porteiro.

Alimentação 12V 3A



1 2

Conexões

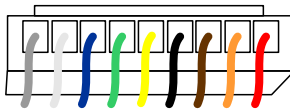

4 5 6 7 8 9 10 11 12

Comunicação RJ45

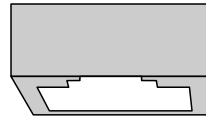

3

*Visualização 2D das conexões disponíveis no interior do porteiro.

Tipo	Nº	Definição	Função
Alimentação	1	GND (Preto) - (entrada)	Alimentação GND
	2	12VDC (Vermelho) - (entrada)	Alimentação +12V
Comunicação	3	Conector rede RJ45	Comunicação com monitores
Conexões	4	F (Cinza)	Fechadura
	5	F (Branco)	Fechadura
	6	GND(Azul) - (saída)	GND auxiliar para conexões
	7	SEN (Verde)	Sensor de porta aberta
	8	BOT (Amarelo)	Botoeira
	9	COM (Preto)	Comum para a saída relé
	10	NF (Marrom)	Normalmente fechado do relé
	11	NA (Laranja)	Normalmente aberto do relé
	12	12VDC(Vermelho) - (Saída)	Alimentação aux. p/ fechaduras NA



ATENÇÃO: A comunicação de rede deve ser ligada ao mesmo switch/roteador em que os monitores internos estiverem conectados por cabo. Para esta comunicação é recomendado o uso de cabos CAT5E ou superiores.

Diagramas de ligação

Diagrama geral

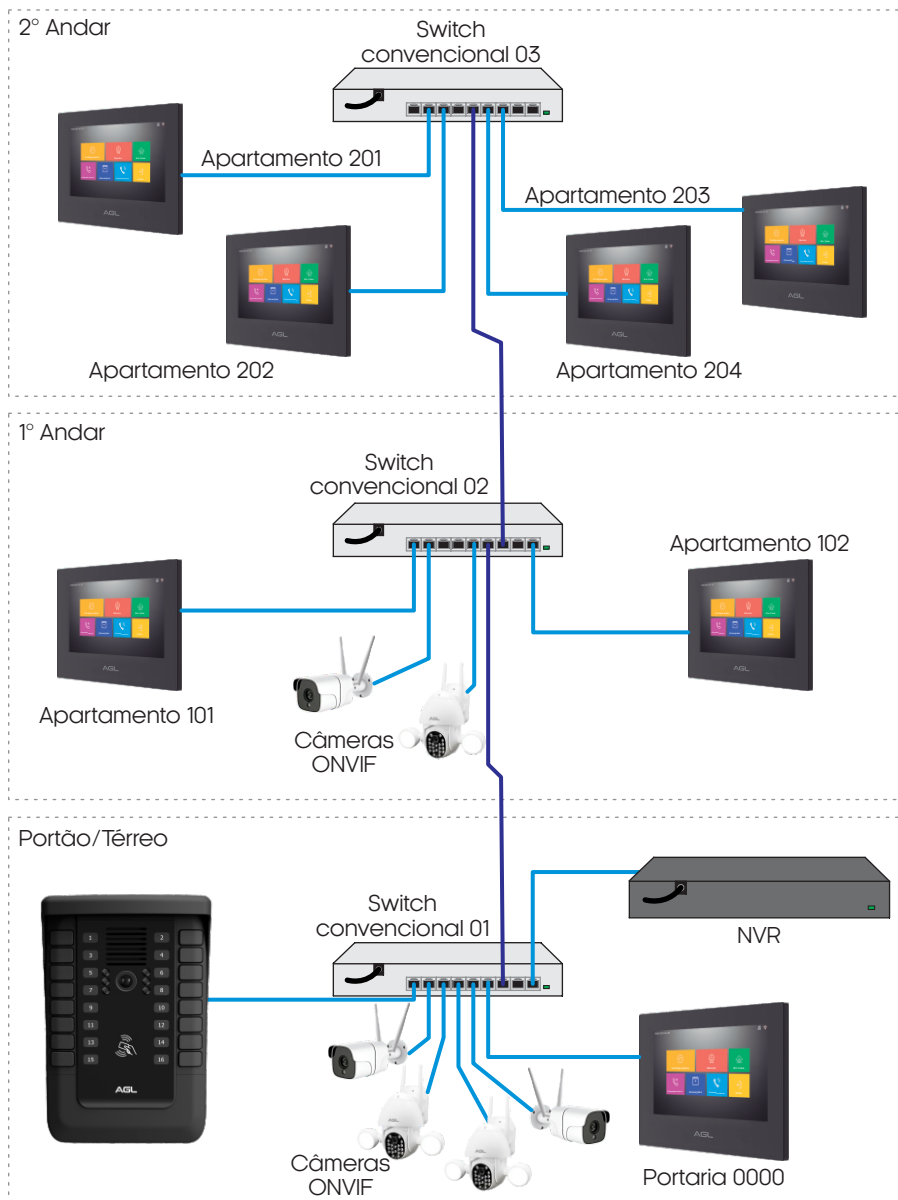

ATENÇÃO: Para que todos os dispositivos se comuniquem perfeitamente, é necessário que estejam na mesma faixa de rede que os monitores e o porteiro Condomínio App, que é a 10.252.xxx.xxx.

Obs.: O diagrama mostrado acima é apenas um exemplo para a instalação. Você também pode optar por usar vários switches ou um único, contanto que respeite o limite máximo de 8/16 apartamentos com no máximo 6 monitores por apartamento.

Diagramas de ligação

Diagrama geral - Switch 24 portas

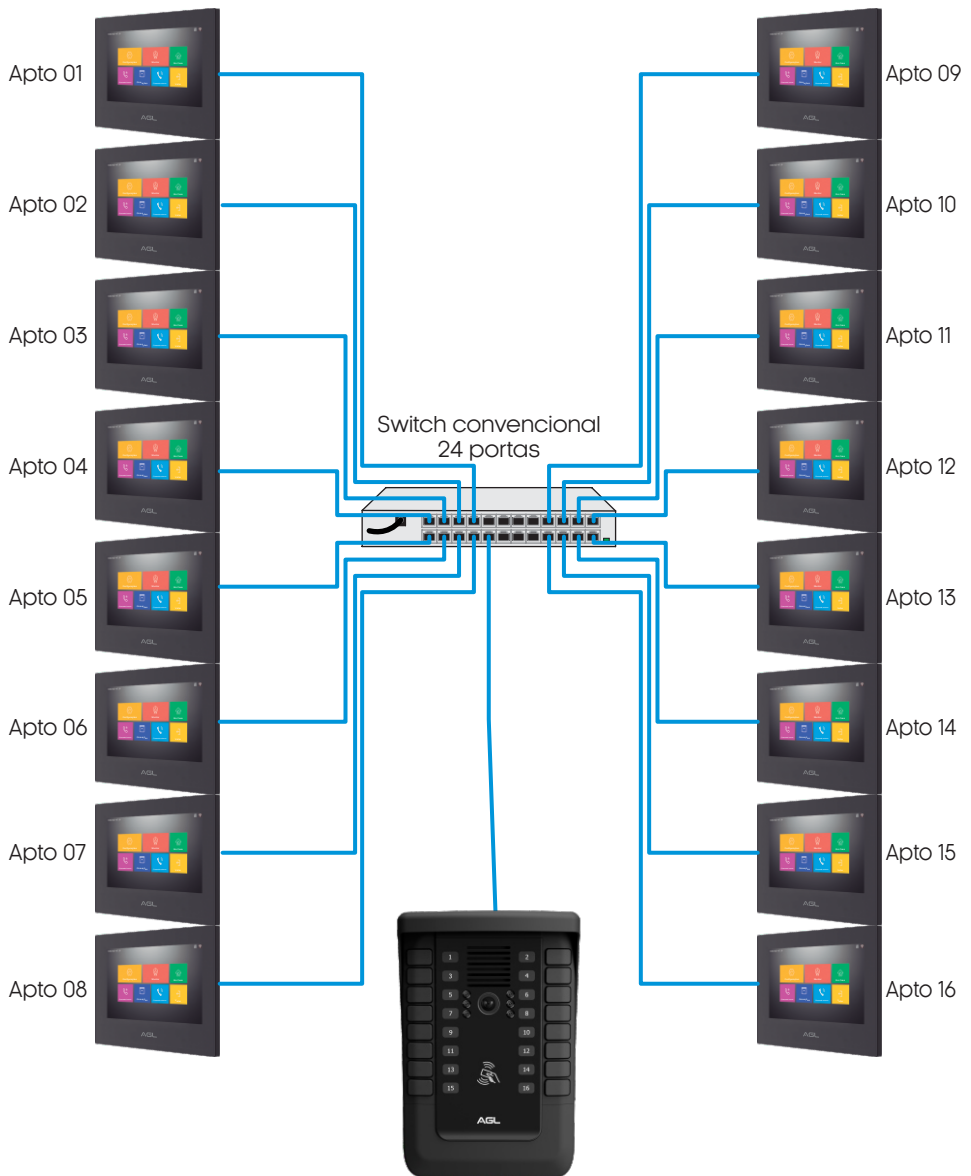

ATENÇÃO: Para que todos os dispositivos se comuniquem perfeitamente, é necessário que estejam na mesma faixa de rede que os monitores e o porteiro Condomínio App, que é a 10.252.xxx.xxx.

Obs.: O diagrama mostrado acima é apenas um exemplo para a instalação. Você também pode optar por usar vários switches ou um único, contanto que respeite o limite máximo de 8/16 apartamentos com no máximo 6 monitores por apartamento.

Diagrama do porteiro - Fechadura 12V + Automatizador de garagem

Conector de 2 vias (alimentação)

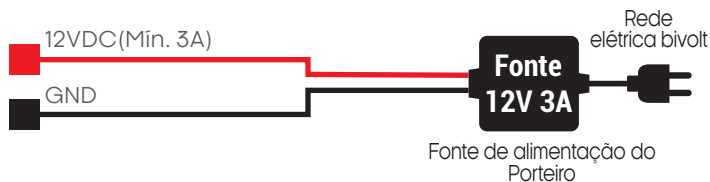

Conector de 9 vias (conexões)



Diagrama do porteiro - 2 Fechaduras 12V

Conector de 2 vias (alimentação)



Conector de 9 vias (conexões)

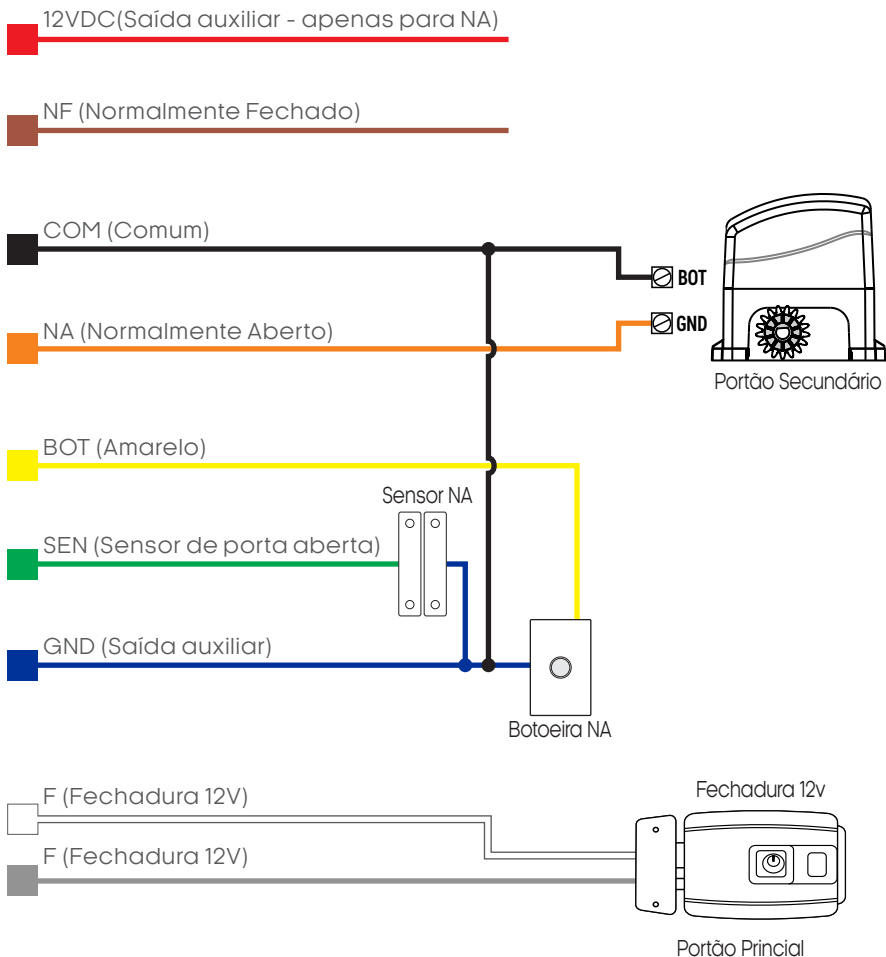
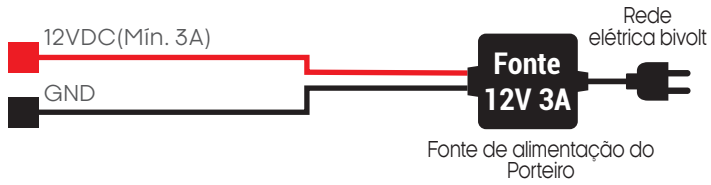

Diagrama do porteiro - Fechaduras 12V + Eletrôimã

Conector de 2 vias (alimentação)



Conector de 9 vias (conexões)

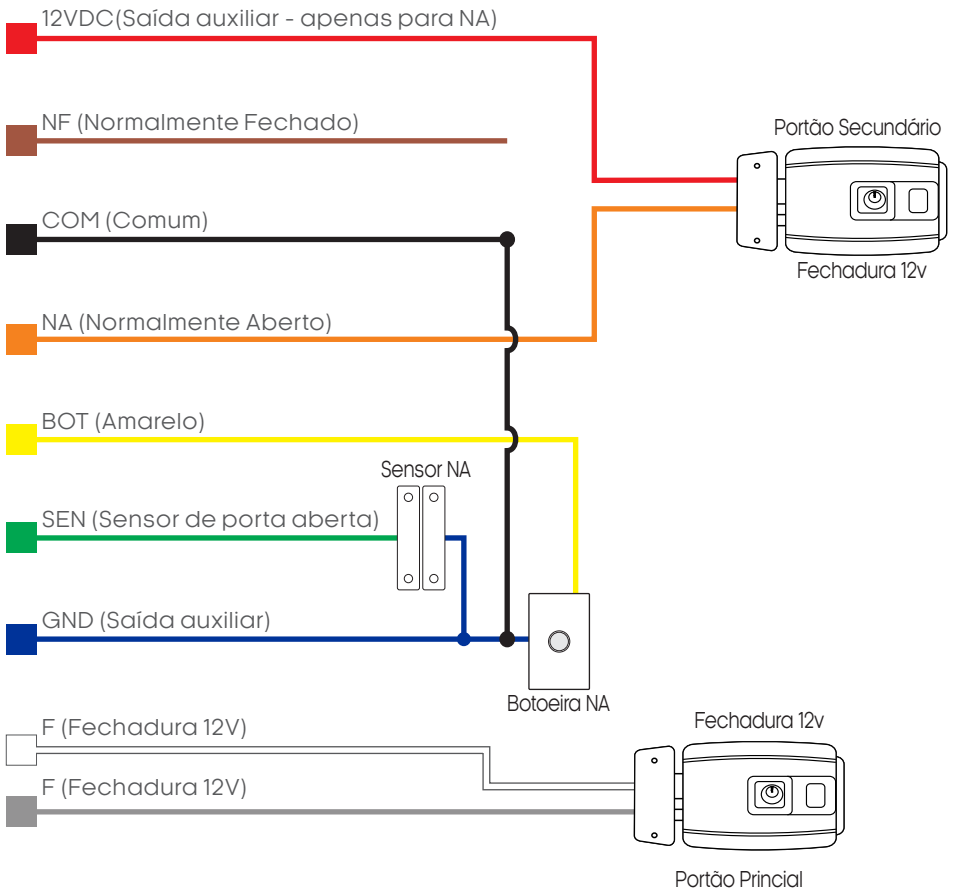
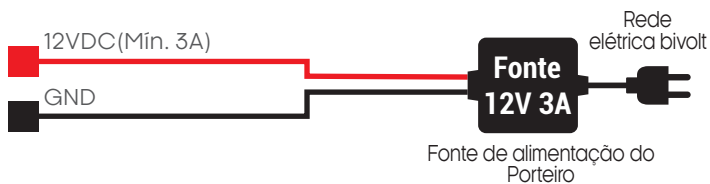
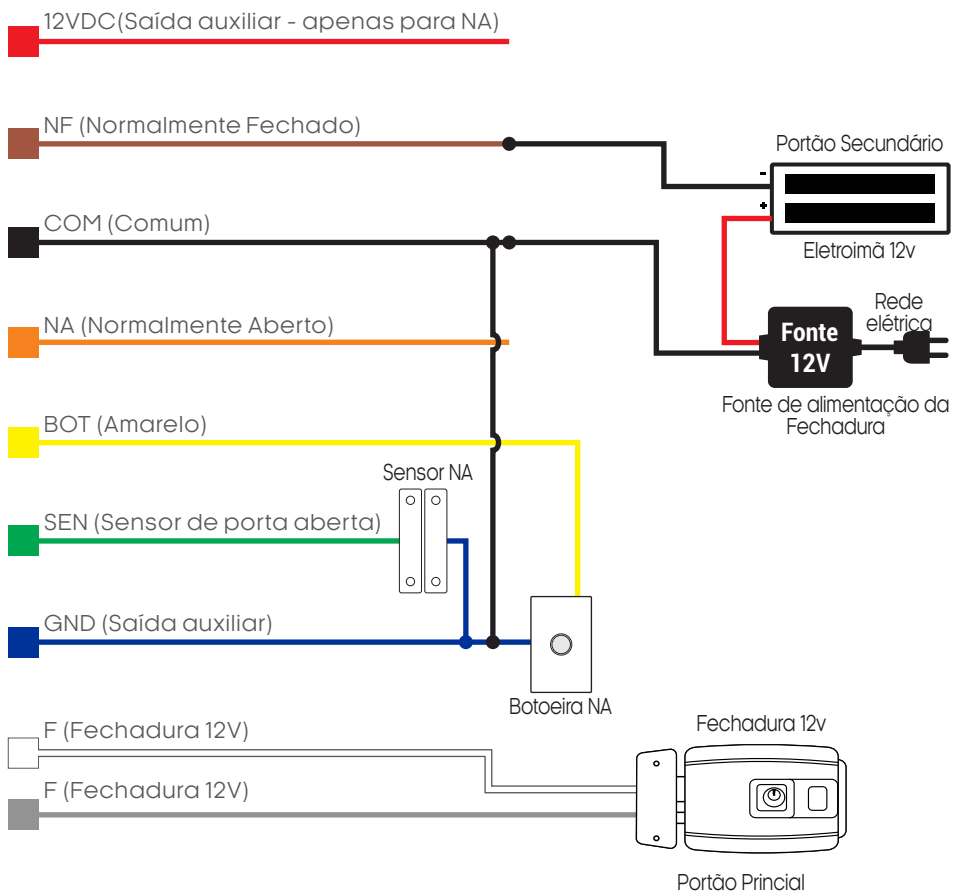

Funções

Chamar morador

O visitante deve pressionar e soltar o botão do apartamento que deseja chamar e aguardar ser atendido.

Por exemplo, ao chamar o apartamento 01, pressione e solte o botão 01 e ele chamará imediatamente.

Se o apartamento não estiver disponível, ou o monitor estiver offline o porteiro não irá chamar.

Abertura da porta - Abertura por TAG

Para realizar a abertura por TAG, siga o procedimento abaixo:

As TAG's precisam apenas serem aproximadas diretamente sobre o leitor de TAGs do porteiro para abrir a fechadura. Caso aproxime uma TAG errada, o porteiro soará 2 bipes.

Configurações

Alarme de porta aberta

O alarme possui como valor fixo o atraso de 30 segundos, ou seja, após 30 segundos que a porta permanecer aberta, o alarme soará até que a porta seja fechada. Caso não queira utilizar o alarme de porta aberta, para desabilitá-lo, basta unir o fio verde ao fio de cor azul.

Números dos apartamentos

Para identificar o número do apartamento no acrílico frontal, basta inserir a tarjeta com o número do apartamento ao lado do botão correspondente.

Para configurar o monitor que será correspondente a cada botão, no monitor, deve-se configurar o número da residência como o mesmo número do botão que servirá para chamar este apartamento, e não como o número do apartamento em si, abaixo seguem os números correspondentes a cada botão.



Exemplo: Se quero usar o botão de número '1' para chamar no apartamento 101, devo configurar o número da residência no monitor do apartamento 101, como **andar** '00', **apartamento** '01' e **extensão** '1'.

TAGs

Adicionar TAGs

O processo de adicionar ou remover uma TAG dos apartamentos, deve ser feito através do monitor interno de cada apartamento. Cada apartamento pode adicionar no máximo 9 TAGs RFID 13,56 MHz.

Para cadastrar uma TAG de morador, primeiro certifique-se de que o número do monitor já esteja previamente configurado e então siga o passo a passo abaixo:

1° No monitor do apartamento ao qual a TAG pertencerá, acesse o menu 'Configurações'.

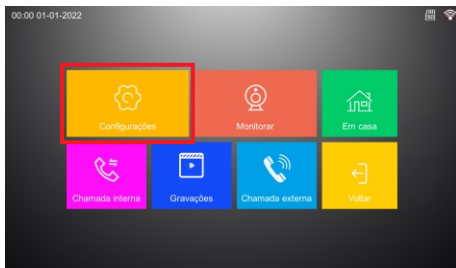

2° Acesse o menu 'Residência'.

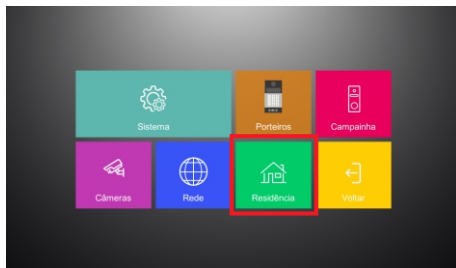

3° Digite a senha de administrador, a senha padrão de fábrica é '666666' e então confirme com a tecla '#'.

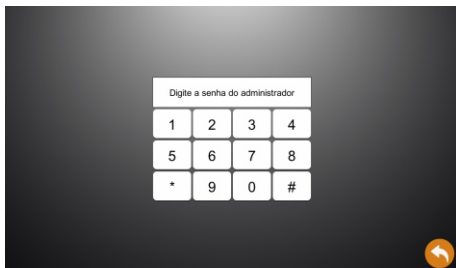

4° Acesse o menu 'TAG/Cartão RFID'.

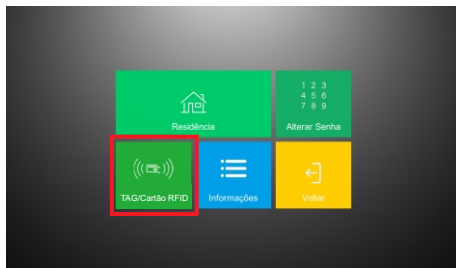

5° Selecione a opção 'Cadastrar TAG'.

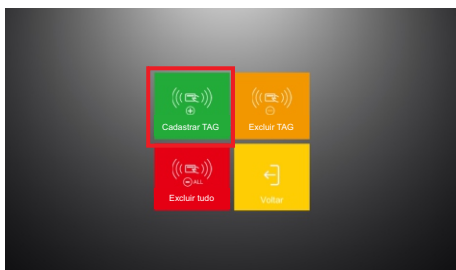

6° Estando no menu 'Cadastrar TAG', peça para que alguém passe a TAG que deseja cadastrar sobre o leitor de TAG's do porteiro e pronto!



Excluir TAGs

Excluir uma TAG

O processo para remover uma TAG, deve ser feito através do monitor interno do apartamento ao qual essa TAG foi cadastrada.

Para excluir uma única TAG, siga o passo a passo abaixo:

- 1°** No monitor do apartamento ao qual a TAG pertencerá, acesse o menu 'Configurações'. **2°** Acesse o menu 'Residência'.

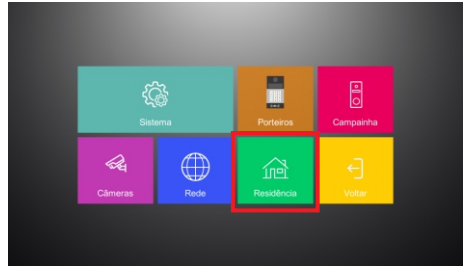
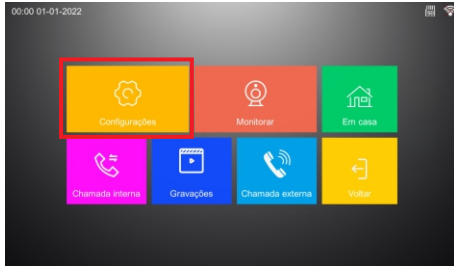

- 3°** Digite a senha de administrador, a senha padrão de fábrica é '666666' e então confirme com a tecla '#'. **4°** Acesse o menu 'TAG/Cartão RFID'.



- 5°** Selecione a opção 'Excluir TAG'.

- 6°** Estando no menu 'Excluir TAG', basta tocar sobre o ícone de lixeira a frente do número da TAG que deseja excluir.

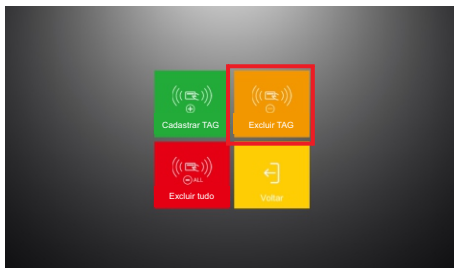

Excluir todas as TAGs de um apartamento

O processo para remover todas TAG's de um apartamento, deve ser feito através do monitor interno do apartamento ao qual essas TAG's foram cadastradas.

Para excluí-las, siga o passo a passo abaixo:

1º No monitor do apartamento ao qual as TAG's pertencem, acesse o menu 'Configurações'.

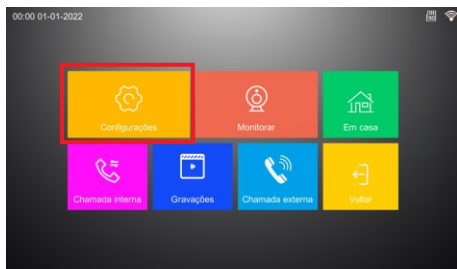

2º Acesse o menu 'Residência'.

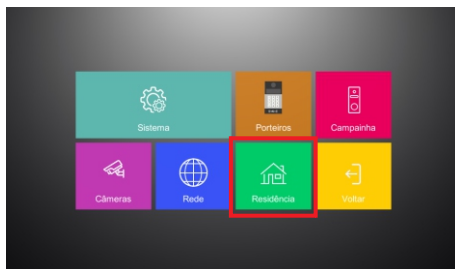

3º Digite a senha de administrador, a senha padrão de fábrica é '66666' e então confirme com a tecla '#'.



4º Acesse o menu 'TAG/ Cartão RFID'.



5º Selecione a opção 'Excluir tudo'.

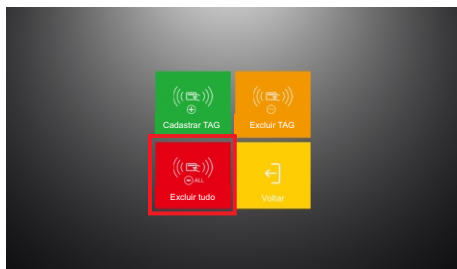

6º Na mensagem 'Deseja excluir todas as TAG's?', confirme clicando sobre a tecla 'OK'.



Aplicativo

O Vídeo Porteiro S500 App oferece compatibilidade total com funções essenciais, como abertura de fechadura, atendimento de chamadas por vídeo e visualização do vídeo do porteiro pelo aplicativo AGL Home. Ressaltamos que todas essas configurações devem ser realizadas no monitor interno de cada apartamento. Além disso, cada apartamento atua como provedor de Wi-Fi exclusivo para seu próprio monitor interno, garantindo total controle e segurança.



AGL HOME



ATENÇÃO: Todas as funções disponíveis no aplicativo 'AGL Home' são executadas e configuradas nos monitores do Vídeo Porteiro S500 App. Para obter mais detalhes, consulte o manual do monitor.

Termo de Garantia

1. Todas as partes, peças e componentes do produto são garantidos contra eventuais vícios de fabricação, que porventura venham a apresentar, pelo prazo de 1 (um) ano – sendo este de 90 (noventa) dias de garantia legal e 9 (nove) meses de garantia contratual –, contado a partir da data da compra do produto pelo Senhor Consumidor, conforme consta na nota fiscal de compra do produto, que é parte integrante deste Termo em todo o território nacional. Esta garantia contratual compreende a troca gratuita de partes, peças e componentes que apresentarem vício de fabricação, incluindo as despesas com a mão de obra utilizada nesse reparo. Caso não seja constatado vício de fabricação, e sim vício(s) proveniente(s) de uso inadequado, o Senhor Consumidor arcará com essas despesas.

2. A instalação do produto deve ser feita de acordo com o Manual do Produto. Caso seu produto necessite a instalação e configuração por um técnico capacitado, procure um profissional idôneo e especializado, sendo que os custos desses serviços não estão incluídos no valor do produto.

3. Constatado o vício, o Senhor Consumidor deverá imediatamente comunicar-se com o Serviço Autorizado mais próximo que conste na relação oferecida pelo fabricante – somente estes estão autorizados a examinar e sanar o defeito durante o prazo de garantia aqui previsto. Se isso não for respeitado, esta garantia perderá sua validade, pois estará caracterizada a violação do produto.

4. Na eventualidade de o Senhor Consumidor solicitar atendimento domiciliar, deverá encaminhar-se ao Serviço Autorizado mais próximo para consulta da taxa de visita técnica. Caso seja constatada a necessidade da retirada do produto, as despesas decorrentes, como as de transporte e segurança de ida e volta do produto, ficam sob a responsabilidade do Senhor Consumidor.

5. A garantia perderá totalmente sua validade na ocorrência de quaisquer das hipóteses a seguir: a) se o vício não for de fabricação, mas sim causado pelo Senhor Consumidor ou por terceiros estranhos ao fabricante; b) se os danos ao produto forem oriundos de acidentes, sinistros, agentes da natureza (raios, inundações, desabamentos, etc.), umidade, tensão na rede elétrica (sobre tensão provocada por acidentes ou flutuações excessivas na rede), instalação/uso em desacordo com o manual do usuário ou decorrentes do desgaste natural das partes, peças e componentes; c) se o produto tiver sofrido influência de natureza química, eletromagnética, elétrica ou animal (insetos, etc.); d) se o número de série do produto tiver sido adulterado ou rasurado; e) se o aparelho tiver sido violado.

6. Esta garantia não cobre perda de dados, portanto, recomenda-se, se for o caso do produto, que o Consumidor faça uma cópia de segurança regularmente dos dados que constam no produto.

7. A AGL não se responsabiliza pela instalação deste produto, e também por eventuais tentativas de fraudes e/ou sabotagens em seus produtos. Mantenha as atualizações do software e aplicativos utilizados em dia, se for o caso, assim como as proteções de rede necessárias para proteção contra invasões (hackers). O equipamento é garantido contra vícios dentro das suas condições normais de uso, sendo importante que se tenha ciência de que, por ser um equipamento eletrônico, não está livre de fraudes e burlas que possam interferir no seu correto funcionamento.

8. Em caso de dúvida sobre o processo de logística reversa, entre em contato conosco pelos telefones (11) 4293-0939 (de segunda a sexta-feira das 07 às 18h) ou através do e-mail sac@aglbrasil.com.

9. LGPD – Tratamento de dados pela AGL: a AGL não acessa, transfere, capta nem realiza qualquer tipo de tratamento de dados pessoais a partir deste produto. Sendo estas as condições deste Termo de Garantia complementar, a AGL S/A se reserva o direito de alterar as características gerais, técnicas e estéticas de seus produtos sem aviso prévio. Todas as imagens deste manual são ilustrativas. Produto beneficiado pela Legislação de Informática.



Nome do cliente: _____

Assinatura do cliente: _____

Nº da nota fiscal: _____

Data da compra: ____/____/____ Modelo: _____

Revendedor: _____



AGL

Tecnologia para descomplicar a vida.

Rua Ferroviário Anísio Viriato, 330 - São Judas Tadeu
Divinópolis/MG - CEP 35.501-256
Tel: (11) 4293-0939 - CNPJ: 21.725.948/0001-84
sac@aglbrasil.com

www.aglbrasil.com