

AGL



CR9-R

Controle de acesso RFID
(Wiegand)

Manual de Instruções
Rev. 1

Sumário

1. Identificações	03
2. Dados Técnicos	03
3. Conteúdo da embalagem	03
4. Apresentação	04
5. Fixação do produto	04
6. Conexões	05
6.1 Identificação	05
6.2 Funções	05
7. Esquema de ligação	05
7.1 CR6-R + Gerenciador Izzy Access	05
7.2 CR6-R + Gerenciador Izzy Access + Fechadura 12V	06
8. Plataforma WEB	07
8.1 Gerenciador Izzy Access	07
8.2 Registrando a conta de acesso na plataforma WEB	07
8.3 Acessando a plataforma WEB	07
8.4 Alterando a senha de acesso à plataforma	08
8.5 Cadastrando a primeira porta no condomínio	08
8.6 Adicionando o gerenciador Izzy Access na plataforma	09
8.7 Vinculando uma porta no gerenciador Izzy Access	09
8.8 Cadastro de usuários da plataforma	10
8.9 Habilitando usuários administradores para o aplicativo	10
8.10 Atribuindo permissões aos administradores	11
9. Cadastrando uma TAG	12
9.1 Etapa 1 de 3	12
9.2 Etapa 2 de 3	12
9.3 Etapa 3 de 3	13
10. Bloqueando uma Tag	13
11. Excluindo uma Tag	14
12. Instalando e configurando o Aplicativo Izzy Access	14
13. Configurando o gerenciador Izzy Access na rede Wi-Fi	15
14. Acionando o gerenciador via aplicativo	15
15. Certificado de Garantia	16

Identificações

CR9-R

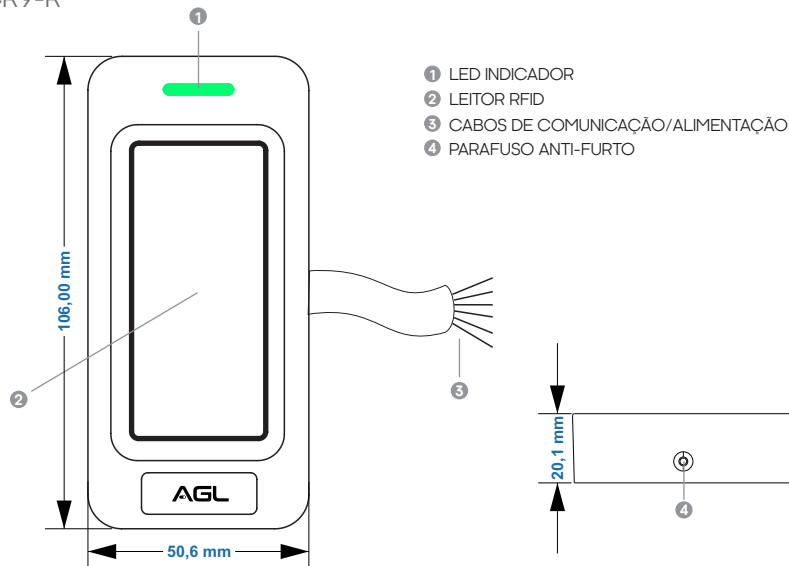

Dados Técnicos

CR9-R

Tensão operacional	DC12V
Corrente	1A (\pm 25mA em Standby)
Ambiente	Interno / Externo
Temperatura operacional	-20°C a 50°C
Umidade operacional	10% a 95%
Leitor de Cartões	RFID de 125 KHz
Distância para leitura	0 ~ 3cm
Certificação	IP66
Cabos de conexão	Alimentação (12v e GND), D0, D1, Buzzer e LED
Interface do comunicação	Wiegand 26 bits
Material	ABS
Dimensões	106 x 48 x 20 (mm)
Peso bruto médio	0,18Kg

Conteúdo da embalagem

Nome	Quantidade
Controle de acesso CR9-R	01
Kit fixação	01
Manual	01

Apresentação

CR9-R

Este é um leitor de proximidade RFID que se utiliza do protocolo de comunicação wiegand, compatível com qualquer controlador de entrada wiegand 26bits. O leitor é totalmente encapsulado e pode funcionar em temperaturas extremas (-20°C ~ 50°C), o que permite que seja instalado tanto em ambientes internos quanto externos.



Este equipamento opera em caráter secundário, isto é, não tem direito à proteção contra interferência prejudicial, mesmo de estações do mesmo tipo, e não pode causar interferência a sistemas operando em caráter primário.

Para maiores informações, consulte o site da Anatel:

www.gov.br/anatel

Fixação do produto

CR9-R

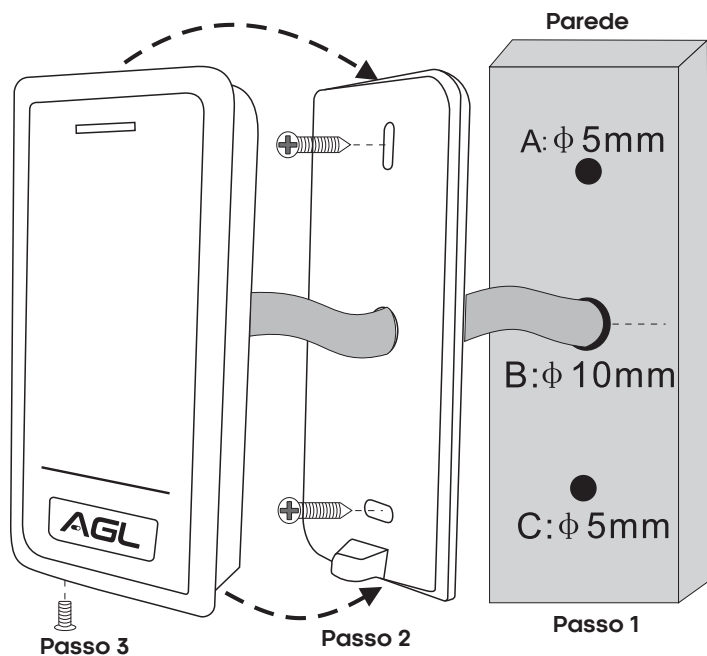

1. Faça dois furos (A, C) na parede para os parafusos e um furo para o cabo (B).
2. Insira as buchas de parede nos furos (A, C).
3. Fixe a tampa traseira na parede com dois parafusos.
4. Passe o cabo pelo furo do cabo (B).
5. Prenda o controle de acesso à tampa traseira utilizando o parafuso anti-furto.

Conexões/Fiação

Identificação

Cor	Função
Vermelho	Alimentação 12v
Preto	Terra (GND)
Verde	D0 (Data 0)
Branco	D1 (Data 1)
Marrom	Controle do LED Verde
Amarelo	Controle do Buzzer

Observação: os fios marrom e amarelo são conexões opcionais.

Funções

Leitura de cartão	O LED verde acenderá e o Buzzer um bip, ao mesmo tempo, o leitor enviará o sinal Wiegand.
Controle externo do LED	Quando a tensão de entrada para o LED é 0V, o LED ficará verde.
Controle externo do buzzer	Quando a tensão de entrada para o buzzer é 0V, o buzzer emitirá som.
Saída de dados Wiegand	A configuração padrão de fábrica é Wiegand 26 bits.

Esquema de ligação

CR6-R + Gerenciador Izzy Access

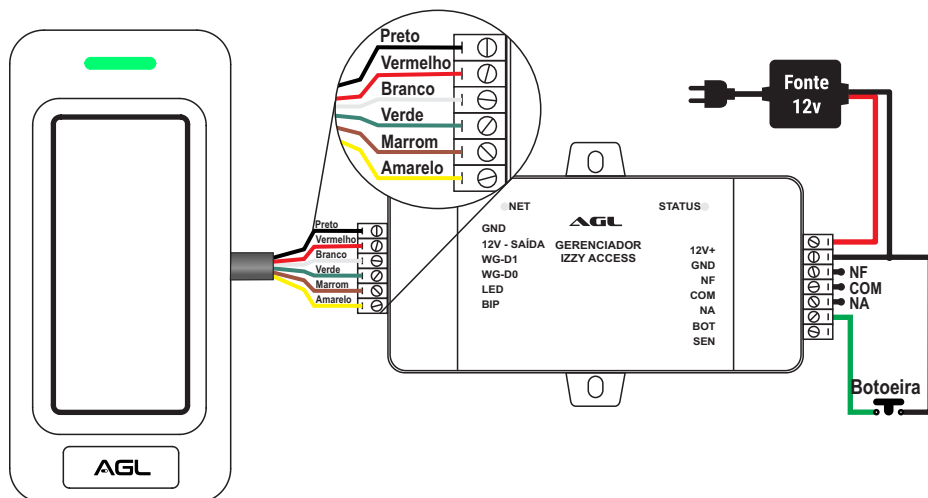

Esquema de ligação

CR6-R + Gerenciador Izzy Access + Fechadura 12V

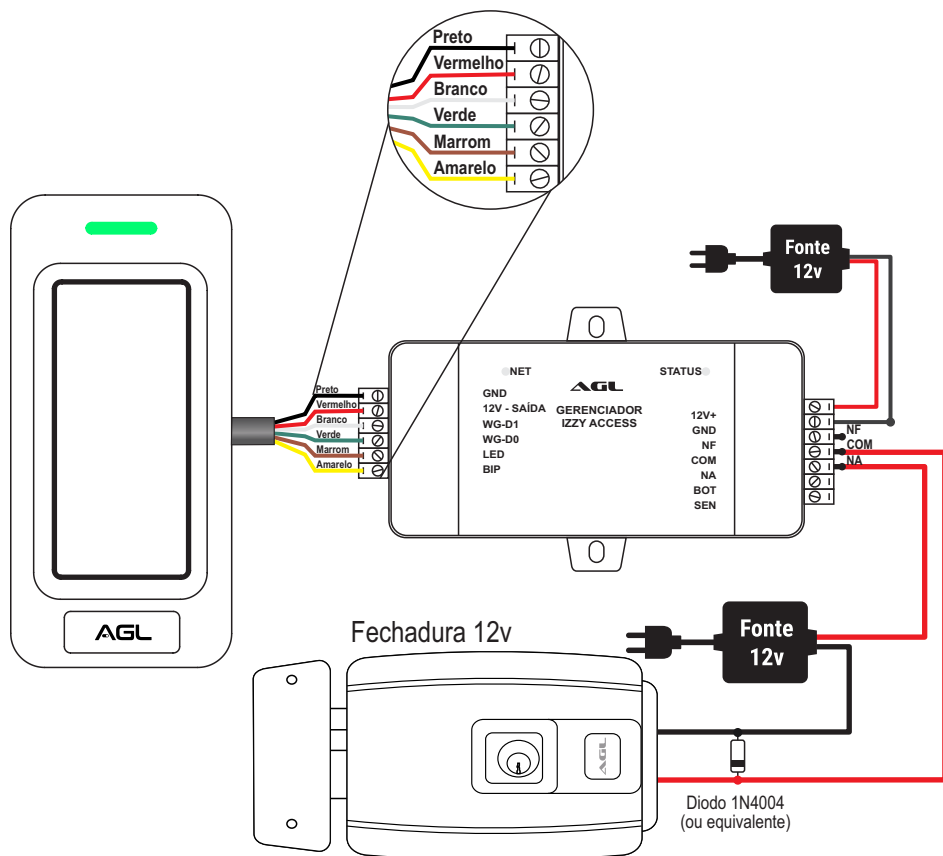

DICA: Se for necessário ligar uma botoeira no sistema, basta seguir o diagrama mostrado na página anterior. Os acionamentos pela botoeira também são registrados no sistema Web como "Abertura por botão".

Alterando a senha de acesso à plataforma

Com a plataforma aberta, acesse o ícone com o e-mail da sua conta (canto superior direito) e escolha "Centro Pessoal" ou "Account". Em seguida, clique em "Senha" no alto da janela central. Siga as informações na tela para alterar sua senha.

The screenshot shows the user interface of the 'Plataforma Comunitária'. The user is logged in as 'Administrador' (GABRIEL). The 'Senha' link in the top navigation bar is circled in orange. A dropdown menu is open, showing 'Centro Pessoal' and 'Login' options, with 'Centro Pessoal' also circled in orange. Below, the 'Alterar senha' form has three input fields and a 'Confirmar e Atualização' button.

Cadastrando a primeira porta no condomínio

Para adicionar o dispositivo na plataforma, é necessário cadastrar a porta que ele vai gerenciar. Na aba "Comunidade", acesse o menu lateral esquerdo e clique em "Gestão de Portas".

Em seguida, clique no botão "Adicionar" e complete os dados na janela lateral. Clique em "Enviar" para finalizar.

The screenshot shows the 'Gestão de Portas' interface. The 'Comunidade' tab is selected in the top navigation bar. The 'Adicionar' button in the left sidebar is circled in orange. A 'Porta Nova' modal window is open, showing the 'Localização Da instalação' field with the value 'IZZY GABRIEL ALVES' and the 'Nome Da Porta' field with the value 'ACCESS CONTROL AGI'. The 'Enviar' button at the bottom of the modal is also circled in orange.

|| Adicionando o gerenciador Izzy Access na plataforma

Com a porta cadastrada, podemos adicionar o dispositivo na plataforma. Na aba "Dispositivo", verifique se o menu lateral esquerdo mostra selecionado o item "Dispositivo". Clique em "Adicionar" para digitar o número de série do dispositivo. Ao passar para a segunda informação, a janela se expande para preencher a porta correspondente ao dispositivo.

The screenshot shows the 'Dispositivo' management page. The 'Adicionar' button is highlighted with a red circle. A modal window titled 'Adicionar dispositivo' is open, showing the following fields:

- Número de série do disposit**: A text input field with a red arrow pointing to it and the label 'Número de série do dispositivo'.
- Nome do dispositivo**: A text input field with a red arrow pointing to it and the label 'Após preencher o Número de série clique aqui para expandir a janela. Em seguida, vincule a porta como mostra a imagem a seguir.'
- UID**: A text input field.
- Modelo do dispositivo**: A dropdown menu.

|| Vinculando uma porta no gerenciador Izzy Access

Após preencher o número de série do Gerenciador, a janela vai se expandir e pedir mais dados. Preencha como mostra a imagem abaixo e finalize clicando no botão "Enviar".

The screenshot shows the 'Adicionar dispositivo' modal form with the following fields and annotations:

- Número de série do disposit**: A text input field containing the value '4299'. A red arrow points to it with the label 'Número de série do dispositivo'.
- Nome do dispositivo**: A text input field. A red arrow points to it with the label 'Escolha a porta para o dispositivo'.
- UID**: A text input field.
- Modelo do dispositivo**: A dropdown menu with the value 'Máquina de porte Custom' selected. A red arrow points to it with the label 'Escolha a porta para o dispositivo'.
- Localização da instalação**: A dropdown menu with the value 'Por favor, selecione a porta' selected. A red arrow points to it with the label 'Escolha a porta para o dispositivo'.
- Dentro e fora do estado**: A dropdown menu with the value 'Todos' selected. A red arrow points to it with the label 'As demais informações são opcionais'.
- Nome do dispositivo**: A text input field.
- UID**: A text input field.
- Sistema de integração de tenencia chave primária**: A text input field.
- Número Da Porta**: A text input field.
- Modelo do dispositivo**: A dropdown menu with the value 'M320-02' selected.

|| Cadastro de usuários na plataforma

Já com o dispositivo cadastrado no sistema, podemos incluir os usuários. Na aba "Comunidade" abra no menu lateral esquerdo a opção "Domínio". Clique em "Adicionar" para incluir o novo usuário. Preencha os dados conforme a imagem abaixo. O e-mail utilizado no cadastro deve ser o mesmo da conta do aplicativo Izzy Access para o usuário ter acesso via aplicativo.

Imagem do usuário (opcional)

Pode-se capturar a imagem diretamente por web cam na hora do cadastro Ou inserir uma foto que esteja no computador.

Informações opcionais

Nome do usuário

E-mail do usuário

Portas que o usuário terá acesso



DICA: o administrador da plataforma deve criar o seu usuário seguindo estes passos para acessar o aplicativo. Este usuário deve ser o primeiro a ser criado.

|| Habilitando usuários administradores para o aplicativo

Esta configuração deve ser feita nas contas dos usuários que serão administradores que terão acesso às configurações no aplicativo. Cada plataforma deve ter pelo menos um administrador. O Administrador que vai colocar o Gerenciador Izzy Access na rede Wi-Fi através do aplicativo. Sem o administrador, o dispositivo não entra na rede Wi-Fi.

Para habilitar o usuário como Administrador, na aba "Comunidade", vá no menu lateral esquerdo e escolha "Informações do Empregado". Em seguida, clique em "Adicionar Pessoal" e preencha os dados conforme mostra a imagem abaixo.

Imagem na próxima página.



DICA: somente os administradores terão que passar por este processo. Ao informar para a plataforma que o usuário é administrador, ele tem o acesso às configurações disponibilizadas no aplicativo. Para os usuários comuns, esta etapa não é realizada e o ícone da engrenagem não fica disponível no aplicativo.

Nome

Departamento

E-mail

Deve ser o mesmo e-mail registrado no aplicativo

Informações Opcionais

Ajuste a identidade para 'Administrador'

▮ Atribuindo permissões aos administradores

As permissões dos recursos exibidos pelo aplicativo para os usuários administradores são configurados diretamente na plataforma. Para acessar as configurações, estando na aba "Comunidade", acesse no menu lateral esquerdo o item "Informações do Empregado". Na tela que abre, clique em "Autoridade do serviço". Selecione o administrador que receberá as atribuições e configure de acordo com a necessidade do seu condomínio.

Informações sobre os empregados

ID	Nome completo	Sexo	e-mail de correio	Número do cartão	Foto	departamento	Tempo de criação	operação
30	gabriel alves	masculino	uk.com	07010		Departament	2023-09-16 07:51:41	editar apagar Escreva offline de car

Autoridade do serviço

Nome	Gabinete de gestão de chamadas Resposta APP	Autorização de acesso	Autorização de Administração de Dispositivos APP	Autorização de aprovação de Identidade de APP	Gerenciameto de sugestão de retomação de APP	Autorização de liberação de item de gerenciamento do APP	Funcionameto
Departamento	<input type="radio"/> Não responde <input checked="" type="radio"/> responde	<input type="radio"/> Nenhum <input checked="" type="radio"/> Todos as Portas <input type="radio"/> Porta parcel	<input checked="" type="radio"/> Pode ser gerenciado <input type="radio"/> Não controlável	<input checked="" type="radio"/> Pode ser gerenciado <input type="radio"/> Não controlável	<input checked="" type="radio"/> Pode ser gerenciado <input type="radio"/> Não controlável	<input checked="" type="radio"/> Pode ser gerenciado <input type="radio"/> Não controlável	<input checked="" type="radio"/> Selecionar

Cadastrando uma Tag

Etapa 1 de 3

Com o Gerenciador Izzy Access instalado e configurado, podemos gravar as TAGs que serão gerenciadas. Para as TAGS, é necessário capturar o número do código da TAG. Passe a TAG a ser gravada próximo ao controle de acesso CR9-R e confirme se este emitiu um bip. Em seguida abra a janela dos registros de falha para capturar o código que foi recebido pelo gerenciador. Para abrir a janela vá na guia "Comunidade". No menu lateral esquerdo abra "Registro de falha de abertura" e veja o último registro.

Plataforma de nuvem de ... | Página | **comunidade** | equipamento | Serviços mobiliários | visitante | estacionamento | Comentar | Log data | configurar

IZZY GABRIEL
Braziliense de Ca

Registo de falha na abertura da porta

Número de série do equipamento: _____ Nome do equipamento: _____ Nome completo: _____ número de telemóvel: _____ Número do cartão: _____

Modo de abertura da porta: Inteiro Tipo de identificação: Inteiro

Última hora: 1 semana 3 mês tempo Hora de início: _____ Hora final: _____ Consultar Report exportação

Horário de abertura	Nome completo	Nome do equipamento	Ponto de evento	Modo de abertura da porta	Dados de reconhecimento facial	Soap
2022-09-14 11:23:56	(nada)	ACCESS CONTROL AGL4081	ACCESS CONTROL AGL	A abertura temporária de port a da senha falhou (32198)	nada	
2022-09-14 11:23:50	(nada)	ACCESS CONTROL AGL4081	ACCESS CONTROL AGL	Erro na senha de abertura da porta (32200)	nada	
2022-09-14 11:23:49	(nada)	ACCESS CONTROL AGL4081	ACCESS CONTROL AGL	Erro na senha de abertura da porta (32200)	nada	
2022-09-14 11:23:49	(nada)	ACCESS CONTROL AGL4081	ACCESS CONTROL AGL	Erro na senha de abertura da porta (32200)	nada	
2022-09-14 11:23:46	(nada)	ACCESS CONTROL AGL4081	ACCESS CONTROL AGL	A abertura temporária de port a da senha falhou	nada	
2022-09-14 11:23:44	(nada)	ACCESS CONTROL AGL4081	ACCESS CONTROL AGL	Erro na senha de abertura da porta (32198)	nada	
2022-09-14 11:23:42	(nada)	ACCESS CONTROL AGL4081	ACCESS CONTROL AGL	A abertura temporária de port a da senha falhou	nada	
2022-09-14 11:23:41	(nada)	ACCESS CONTROL AGL4081	ACCESS CONTROL AGL	Erro na senha de abertura da porta (32198)	nada	
2022-09-14 11:23:40	(nada)	ACCESS CONTROL AGL4081	ACCESS CONTROL AGL	Erro na senha de abertura da porta (32198)	nada	
2022-09-14 11:23:40	(nada)	ACCESS CONTROL AGL4081	ACCESS CONTROL AGL	A abertura temporária de port a da senha falhou	nada	

Sequências 3442 ite < 1 2 3 4 5 ... > 50 / página



DICA: encontre nos registros o último registro de erro. Se for necessário, atualize a página (F5 do teclado). Selecione o número conforme a imagem e anote ou copie para uso posterior.

Etapa 2 de 3

O próximo passo é associar o código da TAG que foi lida na etapa anterior ao seu usuário (cadastrado anteriormente). Para associar o código ao usuário, vá na guia "Comunidade" e no menu lateral esquerdo em "Agregado familiar". A lista de usuários cadastrados é exibida. Encontre o usuário que receberá a TAG e clique no "Editar" à direita na linha do usuário escolhido (como mostra a imagem abaixo).

Plataforma de nuvem de ... | Página | **comunidade** | equipamento | Serviços mobiliários | visitante | estacionamento | Comentar | Log data | configurar

IZZY GABRIEL
Braziliense de Ca

agregado familiar

patente-chave: Por favor, insira nome, sobrenome Sexo: Inteiro Há alguma fotografia?: Inteiro Existe um número de telemóvel?: Inteiro Há um número de cartão?: Inteiro Tem um quant?: Inteiro

Tipo de identificação: Inteiro Última hora de abertura: Inteiro Estado do controle de acesso: Inteiro rótulo: Inteiro Consultar Report Lector de cartões

rendi-aficionados Importar exportação Definir e agenda Exportar imagens faciais Desinstalar de dados com o dispositivo Importar o cartão de identificação e apagar o residente Criação em lote Descrição offline de escrita do cartão

ID	Nome completo	casa de correio	Sexo	Foto	Número do cartão	data	Período de validade do controle de acesso	Estado do controle de acesso	operação
1	IZZY GABRIEL ALVES								
2	gabriel alves								
3	17407302	GABRIEL gabrielaalves101402@outlook.com	masculino						editar apagar desinstalar de dados com o dispositivo

Sequências 1 ite < 1 2 3 4 5 ... > 50 / página

Excluindo uma Tag

Para excluir uma TAG, volte na janela de vinculação do controle ao usuário (clique no botão "Editar" na mesma linha do usuário que deseja excluir a TAG) e clique no "X" em frente ao número da TAG a ser excluída como mostra a imagem abaixo. Em seguida, pressione "Enviar" no fim da página para concluir o processo.

Instalando e configurando o Aplicativo Izzy Access

Abra a loja de aplicativos no seu celular e pesquise por "Izzy Access". Instale o aplicativo e registre a conta utilizando o e-mail que foi usado para criar o usuário na plataforma. Se o usuário já tem conta no Izzy Access e não está cadastrado na plataforma, para poder acessá-la, o cadastro deve ser feito utilizando o e-mail da conta do Izzy Access.

Ajustes do dispositivo e configurações do Wi-Fi
(esta opção está disponível apenas para os administradores).

Abertura da porta via Wi-Fi ou Bluetooth

Acessa as configurações da conta (como troca de senha, logout e histórico do usuário).

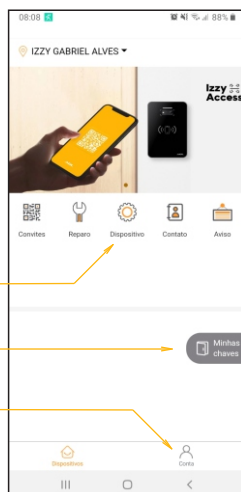

Configurando o gerenciador Izzy Access na rede Wi-Fi

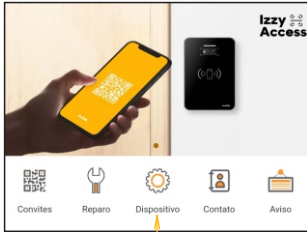

1- Abra 'Dispositivo' no aplicativo



2- Selecione o dispositivo a ser configurado. Caso exista mais de um, todos serão exibidos em forma de lista.

3- Abra 'Configurar parâmetros'

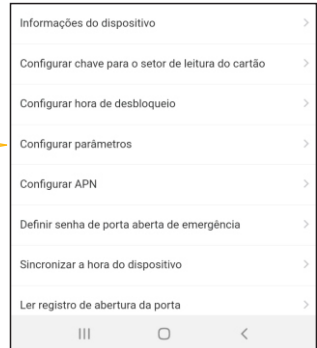

4- No Android, escolha a rede Wi-Fi. No iOS, digite o nome da rede.

Em seguida, digite a senha e toque em 'Salvar configurações'

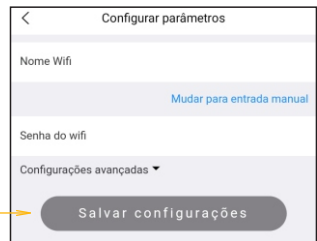

Acionando o gerenciador via aplicativo

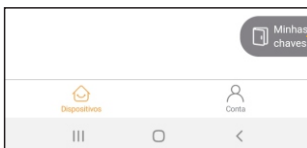

Na primeira tela do aplicativo, ação 'Minhas chaves'

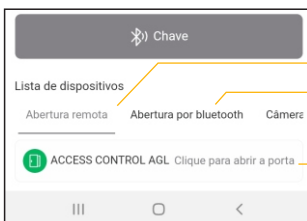

Abertura por Wi-Fi (remota)

Abertura por Bluetooth (local)

Botão para realizar o acionamento

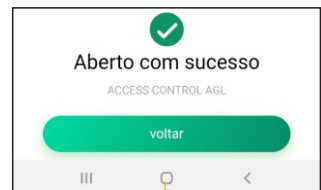

Acionamento realizado!

Certificado de Garantia

Firma-se por meio deste instrumento, a garantia contratual prevista no art. 50 do Código de Defesa do Consumidor. Rege-se-á a presente garantia pelos termos e condições abaixo expostas.

Para usufruir desta garantia, o consumidor deverá, obrigatoriamente, utilizar-se de uma das Assistências Técnicas Credenciadas AGL, especificamente aquelas que constam na relação que se encontra no site www.aglbrasil.com ou utilizar-se dos serviços da própria fábrica. Esta garantia é válida apenas no território brasileiro. O transporte de ida e volta do produto até a Assistência Técnica Autorizada ou fábrica, é de total responsabilidade do consumidor. No caso do consumidor solicitar à assistência técnica autorizada o atendimento domiciliar, deverá custear o deslocamento do técnico, não sendo as taxas referentes à visita cobertas por esta garantia.

I. Condições Gerais da Garantia

A presente garantia é concedida aos produtos fabricados ou comercializados pela AGL e tem vigência pelo período de 12 meses, já incluso neste o prazo da garantia legal. O período de garantia é contado a partir da data de emissão da nota fiscal de venda ao consumidor. No período de garantia a mão de obra necessária e a troca de peças, partes e componentes é gratuita, desde que fique comprovado defeito de matéria-prima ou de fabricação. A constatação do defeito de matéria prima ou fabricação só é válida para os fins deste certificado de garantia quando verificados por Assistências Técnicas Credenciadas AGL.

II- Causam a exclusão imediata da Garantia

1. A não comprovação da data de compra, através de nota fiscal e do certificado de garantia preenchido.
2. Mau uso do produto.
3. O desgaste natural do produto.
4. Se o produto tiver sofrido qualquer tipo de influência de natureza química, eletromagnética, elétrica ou de animais (insetos, etc...).
5. O não cumprimento das orientações do manual do produto, ou de qualquer orientação contida no produto.
6. A violação, conserto, ajuste, instalação, reinstalação, modificação ou intervenção de qualquer natureza realizada no produto por pessoa não autorizada pela AGL.
7. A ligação do produto em rede elétrica não compatível com o produto, ou que possua grandes oscilações.
8. Se os danos ao produto forem oriundos de acidentes, sinistros, agentes da natureza (raios, inundações, desabamentos, etc...)
9. A constatação de que o problema no produto não é oriundo de defeitos relativos à matéria prima utilizada pela fábrica ou de defeitos no processo de fabricação.



CONSUMIDOR

NOME: _____ CPF: _____

DATA DA COMPRA: / / NOTA FISCAL: _____

CÓD DO PRODUTO: _____ N° DE SÉRIE: _____

RESPONSÁVEL PELA INSTALAÇÃO:

EMPRESA/PROFISSIONAL: _____ CPF/CNPJ: _____

DATA DA COMPRA: / / NOTA FISCAL: _____

CÓD DO PRODUTO: _____ N° DE SÉRIE: _____

AGL

Tecnologia para descomplicar a vida.

Rua Ferroviário Anísio Viriato, 330 - São Judas Tadeu
Divinópolis/MG - CEP 35.501-256
Tel: (11) 4293-0939 - CNPJ: 21.725.948/0001-84
sac@aglbrasil.com

www.aglbrasil.com