

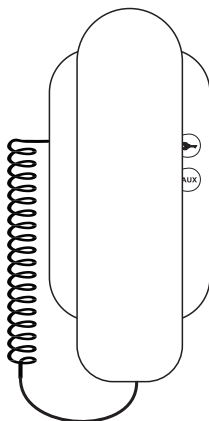

Tecnología para descomplicar a vida.

KIT PORTERO ELÉCTRICO P10X WI-FI

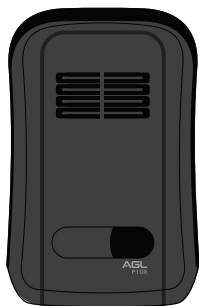

MANUAL DE INSTRUCCIONES

Rev.01

INTRODUCCIÓN

El portero eléctrico es un conjunto de dos o más dispositivos que permite al visitante comunicarse con el residente, sin la necesidad de que el residente se exponga al visitante. Un portero eléctrico tradicional está compuesto, al menos, por un frente de portero (parte externa) y un intercomunicador (parte interna).

El **P10X Wi-Fi** es un kit de portero residencial equipado con un módulo Wi-Fi capaz de recibir la llamada en el intercomunicador (forma tradicional) y al mismo tiempo dirigirla al celular conectado al portero eléctrico.

Esta funcionalidad permite al usuario atender las llamadas del visitante incluso cuando éste se encuentra fuera de su domicilio. Para habilitar las llamadas en el celular, debes tener instalada la aplicación AGL Home y una cuenta registrada. Los detalles de instalación y creación de cuenta se describirán en los siguientes capítulos de este manual.

La ausencia de Wi-Fi no interrumpe el funcionamiento del portero eléctrico de modo tradicional, por lo que es posible seguir activando la cerradura directamente desde el intercomunicador. Cuando se restablece la señal de Wi-Fi, además de atender la llamada del visitante en el celular, también es posible activar la cerradura, incluso a distancia.

CONTENIDO DEL EMBALAJE



Portero Eléctrico

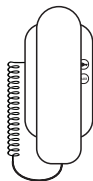

Intercomunicador
P10X Wi-Fi

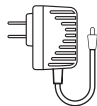

Fuente 12v



TIPS: Dependiendo de la región, se pueden encontrar diferentes términos para los dispositivos como 'panel de calle', 'panel' o referirse al 'intercomunicador' como 'interfono'. En este manual adoptaremos el término 'portero eléctrico' para el conjunto de dispositivos que componen el comunicador y cada uno de ellos como se ha nombrado anteriormente.

IDENTIFICACIÓN DE CABLES Y BORNES

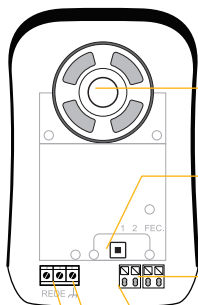

Portero eléctrico sin la tapa

Parlante

Botón para llamada

Borne para conexión con la cerradura

Borne para conexión con el intercomunicador

Borne para conexión a tierra

Borne para conexión a la red eléctrica

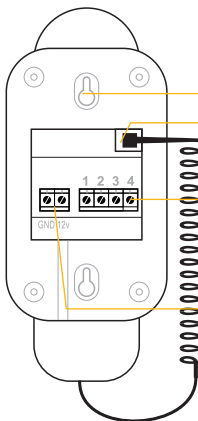

Intercomunicador (atrás)

Soporte para fijación en la pared

Conexión del cable para el intercomunicador

Bornes para la conexión con el panel
1 del intercomunicador en el 1 del portero
2 del intercomunicador en el 2 del portero
Para pulsador, ver el diagrama de conexión

Bornes para conexión de la fuente 12v 1A
(alimentación del módulo Wi-fi)

DIAGRAMA DE CONEXIÓN

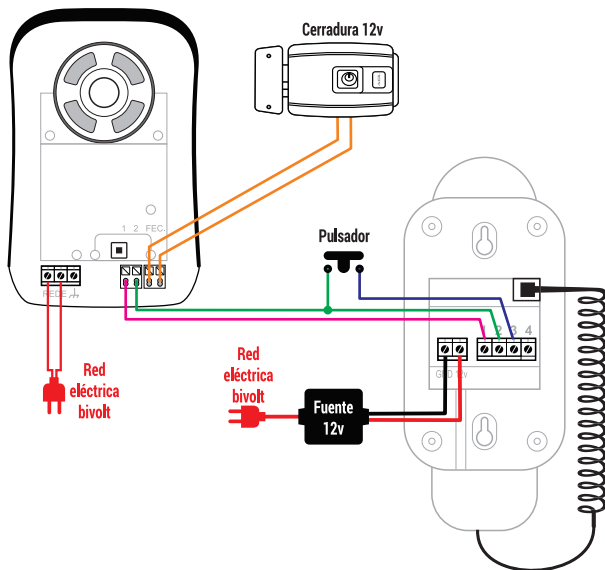

ATENCIÓN: la cerradura y el pulsador no están incluidos con el P10X Wi-Fi y deben comprarse por separado.

TABLA DE CABLEADO

ENTRE PORTERO E INTERCOMUNICADOR	CABLE RECOMENDADO
Hasta 50m	0,5 mm ² cobre
Hasta 100m	1,0 mm ² cobre
Hasta 500m	1,5 mm ² cobre
ENTRE PORTERO Y CERRADURA	
Hasta 10m	1,5 mm ² cobre

APLICACIÓN AGL HOME

El **P10X WI-FI** es parte de la familia AGL Home. Esto significa que puede usar la aplicación para conectarse al intercomunicador. La aplicación no interfiere en el funcionamiento del intercomunicador, pero permite la comunicación con el visitante a través del celular y la activación de la cerradura directamente a través del módulo Wi-Fi del intercomunicador.

Para usar el Wi-Fi P10X y todas sus funciones, debe tener la aplicación instalada y una cuenta registrada. Los pasos para instalar la aplicación y registrar la cuenta se describen a continuación.

COMPATIBILIDAD Y REQUISITOS DEL SISTEMA

Sistemas compatibles	Versiones
Android	4.4.4 o superior
IOS	7.0 o superior

DESCARGANDO LA APLICACIÓN Y AGREGANDO DISPOSITIVOS

Desde su celular, acceda a su tienda de aplicaciones (Google Play o Apple Store) y busque AGL Home e instale la aplicación.

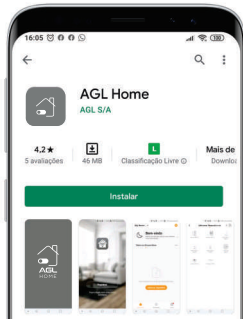

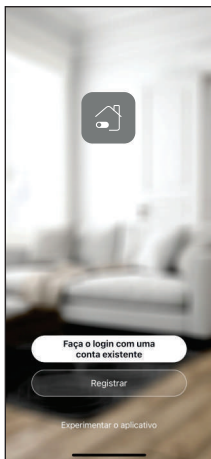

Con la aplicación instalada, puedes crear tu cuenta. Si ya tiene una cuenta de **AGL Home**, simplemente haga clic en el botón para iniciar sesión con una cuenta existente.

Si aún no tiene una cuenta de **AGL Home**, haga clic en Registrarse y siga los pasos en la aplicación.

Se requiere un correo electrónico para recibir el código de validación. Solo con este código la aplicación queda registrada y disponible para incluir dispositivos.

Siga los pasos que se muestran en la pantalla de su celular para completar la creación de su cuenta. Con la cuenta creada, será dirigido a la pantalla de inicio de la aplicación, que usaremos para agregar la central, como se describe en los siguientes pasos.



ATENCIÓN: No utilice la opción 'Probar la aplicación' para agregar los dispositivos. Esta opción es temporal y no se puede volver a acceder. Todos los dispositivos incluidos en esta opción ya no se pueden configurar ni utilizar a través de la aplicación. Use solo para conocer las características de la aplicación.

Después de crear una cuenta en AGL Home o iniciar sesión en una cuenta existente, la aplicación muestra la pantalla de inicio con todos los dispositivos emparejados anteriormente. Si la cuenta es nueva, la pantalla de inicio no mostrará ningún dispositivo y estará lista para agregar cualquier producto de la línea.

En el caso del intercomunicador P10X Wi-Fi, éste debe estar ya instalado y alimentado (portero en la red e intercomunicador con fuente de 12v).

El P10X Wi-Fi funciona normalmente como un portero normal cuando no está conectado a una cuenta de AGL Home o en ausencia de una red Wi-Fi. Sin embargo, con la aplicación configurada, las funcionalidades de comunicación entre visitante y residente y apertura de la cerradura instalada en el portero también estarán disponibles directamente en el celular cuando el P10X Wi-Fi esté emparejado en AGL Home.

AGREGANDO EL P10X WI-FI A AGL HOME

Antes de iniciar el proceso de inclusión, asegúrese de que su teléfono esté conectado a una red Wi-Fi de 2.4Ghz. Esta red debe ser la misma que utilizará el P10X Wi-Fi para conectarse a Internet. La aplicación utiliza los datos de esta conexión para permitir que el P10X acceda a la red Wi-Fi. La clave de acceso puede ser solicitada durante el proceso. Ingrese la clave correcta para que el P10X pueda acceder a la red Wi-Fi después del proceso inicial.



Para realizar el proceso de emparejamiento, es decir, habilitar el P10X en la aplicación, acérquese al intercomunicador (el módulo Wi-Fi está en el intercomunicador).

Luego toque en **'Agregar dispositivo'** o el signo más en la esquina superior derecha (como se muestra en la imagen al costado).

Luego, en el menú del lado izquierdo, busca la línea intercomunicadores y elija P10X Wi-Fi.

En la siguiente pantalla, confirme que el celular está conectado a una red Wi-Fi de 2.4 Ghz y que esta es la red que usará el P10X.



Red Wi-Fi →

Clave de la red →



Para continuar con el proceso, es necesario poner el módulo Wi-Fi en modo de emparejamiento. Estar en modo emparejamiento significa que el módulo está abierto para establecer conexión con la aplicación.

Para poner el módulo Wi-Fi en modo de emparejamiento, presione el primer botón del intercomunicador (icono de llave) y manténgalo presionado durante 10 segundos. Después de 10 segundos, suelte el botón y el módulo Wi-Fi estará en modo de emparejamiento.

En el celular, marque el botón 'Listo' (como se muestra en la imagen al costado) y toque el botón 'Siguiente' para continuar.



Ahora es necesario ingresar a la red creada por el módulo Wi-Fi para establecer la comunicación entre los dispositivos. La pantalla muestra el nombre de la red creada y pide que se utilice en este momento.

Toque 'Conectar ahora' para continuar. El celular abrirá la lista de redes disponibles. Seleccione la red con el nombre sugerido anteriormente. Si necesario, ingrese la contraseña 12345678. No es necesario esperar a que se conecten. Una vez seleccionada la red, presiona el botón superior en la pantalla del celular para regresar a la aplicación.



TIPS: los celulares configurados para conectarse solo a redes que tienen conexión a Internet pueden, en algunos casos, buscar otra red y conectarse automáticamente. Para evitar esto, intente seleccionar la red y regresar a la aplicación antes de conectarse a la red sugerida. La aplicación entenderá que es esa red y continuará con el proceso de emparejamiento.

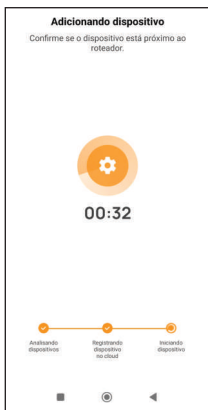

En este momento, el celular comienza a buscar el módulo Wi-Fi del P10X. Esta búsqueda puede tardar unos segundos. Espera hasta que encuentre y observa el progreso del proceso en las barras de progreso en la parte inferior de la pantalla del celular.

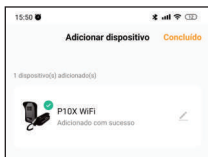

Cuando se encuentra y se empareja, la aplicación muestra una pantalla que le informa que el P10X Wi-Fi se ha encontrado y agregado con éxito.

Toque el botón 'Listo' en la esquina superior derecha de la pantalla para finalizar.



Una vez finalizado el proceso de inclusión, el P10X Wi-Fi estará disponible en la primera pantalla del celular. El P10X está listo para usar y configurar, si necesario.

CONTESTANDO UNA LLAMADA DEL P10X WI-FI

Una vez configurado el P10X en AGL Home, podemos contestar las llamadas del portero directamente desde el celular.

Hay dos formas de notificaciones de llamadas. Si la aplicación AGL Home está abierta en el momento de la llamada, la pantalla que se muestra es como una llamada telefónica. Si la aplicación está cerrada en el momento de la llamada, el teléfono muestra una notificación PUSH con botones de respuesta. A continuación, se muestran ejemplos:

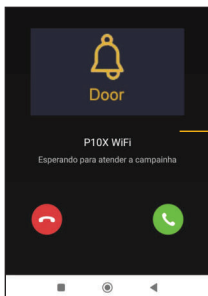

Pantalla que se muestra cuando la aplicación está en uso en el momento de la llamada. Para contestar basta tocar el botón verde como si fuera una llamada telefónica.

Para rechazar, utilice el botón rojo.



Notificación PUSH que se muestra cuando la aplicación no está en uso en el momento de la llamada. Para contestar basta con tocar el botón verde como si fuera una llamada telefónica.

Para rechazar, utilice el botón rojo.

Al responder la llamada, si la aplicación estaba cerrada, se abrirá y lo dirigirá a la página de P10X Wi-Fi. Si ya estaba abierta, cambiará a la página del P10X Wi-Fi:

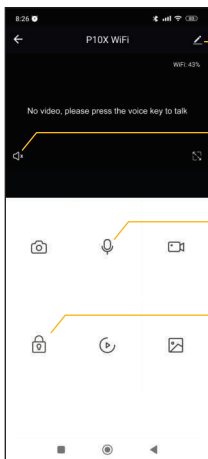

Botón para ingresar las configuraciones

Botón para habilitar/deshabilitar el sonido del portero

Micrófono: activa o desactiva el envío del sonido al intercomunicador

Botón para accionar la cerradura conectada al portero

Para comunicarse con el visitante, recuerde habilitar el micrófono. Así, el P10X Wi-Fi transmitirá el contenido del mensaje al intercomunicador.

Para finalizar la llamada, simplemente deshabilite el micrófono y salga de la aplicación.



TIPS: P10X Wi-Fi admite asistentes de voz solo para notificaciones, sin poder crear automatizaciones.

Cada vez que el sistema es activado por un visitante, el asistente envía un mensaje alertando que hay una llamada en curso.

Certificado de garantía

La garantía contractual prevista en el art. 50 del Código de Defensa al Consumidor. Esta garantía se regirá por los términos y condiciones establecidos a continuación.

Para aprovechar esta garantía, el consumidor debe utilizar una de las Asistencias técnicas acreditadas, específicamente aquellas incluidas en la lista en el sitio web o utilizar los servicios de la propia fábrica. Esta garantía es válida solo en el territorio brasileño. El transporte hacia y desde el producto a la Asistencia Técnica Autorizada o a la fábrica es responsabilidad exclusiva del consumidor. En caso de que el consumidor solicite la asistencia técnica autorizada para la atención domiciliaria, debe pagar el viaje del técnico y las tarifas de visita no están cubiertas por esta garantía.

I. Condiciones generales de la garantía

Esta garantía se otorga a los productos fabricados o comercializados y es efectiva por un período de 12 meses, ya incluidos en el plazo de la garantía legal. El período de garantía se cuenta a partir de la fecha de emisión de la factura de venta al consumidor. Durante el período de garantía, la mano de obra necesaria y el intercambio de piezas, piezas y componentes son gratuitos, siempre que se demuestre un defecto en la materia prima o la fabricación. La verificación del defecto de la materia prima o de la fabricación solo es válida para los fines de este certificado de garantía cuando es verificado por los Asistentes técnicos acreditados AGL.

II- Causa la exclusión inmediata de la Garantía

1. No probar la fecha de compra, a través de la factura y el certificado de garantía completado.
2. Mal uso del producto.
3. El desgaste natural del producto.
4. Si el producto ha sufrido algún tipo de influencia química, electromagnética, eléctrica o animal (insectos, etc.).
5. El incumplimiento de las pautas en el manual del producto, o cualquier orientación contenida en el producto.
6. Violación, reparación, ajuste, instalación, reinstalación, modificación o intervención de cualquier tipo realizada en el producto por una persona no autorizada.
7. Conexión del producto a una red eléctrica que no es compatible con el producto o que tiene fluctuaciones importantes.
8. Si el daño al producto proviene de accidentes, accidentes, agentes de la naturaleza (rayos, inundaciones, deslizamientos de tierra, etc.)
9. El hallazgo de que el problema en el producto no se debe a defectos relacionados con la materia prima utilizada por la fábrica o defectos en el proceso de fabricación.

CONSUMIDOR:

NOMBRE: _____ DOCUMENTO: _____

Fecha de la compra: ____/____/____ FACTURA: _____ CÓD DEL PRODUCTO: _____

No DE SERIE: _____ Firma: _____

RESPONSABLE POR LA INSTALACIÓN:

EMPRESA/PROFESIONAL: _____

DOCUMENTO: _____ TEL: _____ FECHA: ____/____/____



Tecnologia para descomplicar a vida.

Rua Ferroviário Anísio Viriato, 330 São Judas Tadeu
Divinópolis/MG - CEP 35.501-256
Tel: (11) 4293-0939 - CNPJ: 21.725.948/0001-84
sac@aglbrasil.com

www.aglbrasil.com